

the
future
works

ORGATEC
NEWS

with
shared
visions

brunner ::

A photograph of a modern office interior. The room features large windows on the right side, providing a view of an outdoor area with a wooden fence and greenery. In the foreground, there are several white tables and green chairs arranged for a meeting or collaborative work. The lighting is bright and natural, coming from the windows. The overall aesthetic is clean, minimalist, and professional.

EDITORIAL

Zukunft gestalten mit gemeinsamen Visionen.

Unter dem Motto „the future works with shared visions“ präsentieren wir Ihnen unsere aktuellen Produktinnovationen, die die Zukunft der Arbeit mitgestalten. In einer dynamischen Umgebung, in der sich Communication, Concentration, Contemplation und Collaboration abwechseln, sind unsere neuen Produkte flexibel auf die Anforderungen des modernen Arbeitstages abgestimmt – von Konferenzräumen über offene Bürolandschaften bis hin zu Cafeteria-, Hospitality- und Seminarbereichen.

Unsere Produkte spiegeln die Vielfalt und Dynamik moderner Arbeitswelten wider und bieten in jeder Umgebung genau das, was Sie brauchen: Flexibilität, Komfort und stilvolles Design. Lassen Sie sich von unseren Innovationen inspirieren – denn gemeinsam gestalten wir die Zukunft der Arbeit.

wave	04
ray executive	12
wave light	16
scoop	20
advance	26
boards	30
pads	34
ray work	38
wait	44

wave

JEHS+LAUB



MOOD

Übersicht.

USPs:

- Der Name ist Programm: die Abdeckungen der Tischbeine haben eine wellenförmige Linienführung
- Die Stahlkonstruktion der Tischbeine in Verbindung mit einer raffinierten Tragkonstruktion für die Tischplatten, ermöglichen neben großen Tischmaßen auch eine Vielfalt an Formen
- Zur Verwendung in exklusiven Konferenzräumen
- Die wellenförmige Abdeckung aus Holz oder Metall ist magnetisch an der Unterkonstruktion befestigt und kann in unterschiedlichen Farben gebeizt oder pulverbeschichtet werden. Genauso die Lisene, die seitliche Abdeckung des Tischbeins
- Die Kabelführung erfolgt innerhalb des Tischbeins. Dank der magnetischen Befestigung der Abdeckungen ist diese leicht zugänglich
- Zahlreiche Individualisierungsmöglichkeiten auf Anfrage



wellenförmiges
Untergestell



kreuzförmiges
Untergestell

Eleganz in fließender Form.

wave vereint Eleganz und Funktionalität für anspruchsvolle Konferenzräume. Die markante Wellenform der Tischbeine sorgt für ein einzigartiges Design, während die robuste Stahlkonstruktion auch bei großen Maßen Stabilität gewährleistet. Dank der flexiblen Tragkonstruktion inklusive Kabelführung sind unterschiedlichste Tischformen und zahlreiche Individualisierungen möglich.



Wo Design und Genuss harmonisch verschmelzen.



Ein neues Maß an Exklusivität für Dining und Hospitality. Die elegant gebogene Holzverkleidung, magnetisch fixiert, kombiniert Stil mit Flexibilität. Hochwertige Materialien und maßgeschneiderte Optionen machen diesen Tisch zur idealen Wahl für stilvolle Gastlichkeit.



Ein Tisch, an dem große Ideen in Schwung kommen.

Dieser Tisch verwandelt das Management Office in einen Ort der Exklusivität und Effizienz. Mit seinem eleganten Design bietet er großzügigen Raum für strategische Überlegungen und entscheidende Gespräche. Modern und einladend zugleich ergänzt er jedes hochwertige Büroambiente und setzt klare Akzente für eine professionelle und stilvolle Arbeitsumgebung.



Individualisierungen.

Für noch mehr Exklusivität kann wave mit ausgewählten Materialien individualisiert werden.



Marmorinlay



Kabelklappe



Wellenförmiges Furnier
am Tischbein



Lederbezug Tischbein
mit Ziernaht

ray executive

J E H S + L A U B



Übersicht.

USPs:

- High-end Konferenzstuhl für höchste Ansprüche an Komfort und Design
- Die Rückenkonstruktion mit aufeinander abgestimmten Polsterpads bieten eine besondere Ergonomie und perfektionieren den Sitzkomfort
- Die anspruchsvolle Linienführung der Polsterelemente bis hin zur Integration der Armlehnen schaffen eine schlanke Silhouette
- In drei Rückenhöhen erhältlich
- Mit Armlehnen aus hochwertigem Aluminium-Druckguss
- Optionale Synchronmechanik mit Gewichtsautomatik für individuelle Anpassbarkeit an den Nutzer
- Rücken in drei verschiedenen Winkeln arretierbar
- Fußkreuz mit Gleitern oder Rollen je nach Anwendungsbereich



Führungsqualität in Design und Komfort.



Ob Konferenzraum oder hochwertiger Arbeitsplatz – ray executive überzeugt als High-End-Stuhl durch ergonomische Exzellenz und stilvolles Design. Die perfekt aufeinander abgestimmten Polsterkissen garantieren höchsten Sitzkomfort auch an langen Arbeitstagen. In drei Rückenhöhen erhältlich, verbindet er höchste Ansprüche an Komfort und Design in einem harmonischen Ganzen.

wave light

JEHS+LAUB



COFFEE	2.5
ESPRESSO	2.5
MACCHIATO	3
CAPPUCCINO	3.5
LATTE	4
MOCHA	5
TEA	3
CHAI	4
COLD BREW BOTTLE	4

YOU BELONG
HERE
WELCOME
HOME

KINFOLK

Übersicht.

USPs:

- Zeitgemäßes, einladendes Design für öffentliche Bereiche wie Cafés und Restaurants
- In zwei Höhen und verschiedenen Größen erhältlich
- Gestell aus Kunststoff, gefertigt mit innovativem Fertigungsverfahren, für ein besonders leichtes und ressourcenschonendes Ergebnis
- Angenehme Beinfreiheit durch kreuzförmige Gestaltung des Tischfußes
- Einfache, flächige Reinigung des Gestells
- Gestaltungsvielfalt durch verschiedene Gestellfarben und Tischplattenoberflächen

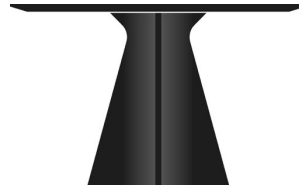

Bistro- und Cafeteriatisch



Stehtisch

Ein Tisch, so vielseitig wie Ihre Räume.



wave light bringt modernes, einladendes Design in Cafés und Restaurants. Erhältlich als Bistro- und Stehtisch sowie in verschiedenen Größen, überzeugt er durch ein leichtes, ressourcenschonendes Gestell aus Kunststoff. Mit drei Gestellfarben und einer Vielfalt an Tischplattenoberflächen bietet er flexible Gestaltungsmöglichkeiten für jeden öffentlichen Bereich.

scoop

J E H S + L A U B



Übersicht.

USPs:

- Smartes Design
- Gestaltungsvielfalt durch zahlreiche Varianten: verschiedene Gestelltypen mit und ohne Armlehnen, sowie verschiedene Polstervarianten
- Integration der neuen Brunner Farbwelt
- Je nach Gestelltyp stapelbar
- Kunststoffschale aus hochwertigem Polypropylen mit Glasfaser-Anteil, leicht zu reinigen und zu desinfizieren
- Aussparung im Rücken für erleichtertes Greifen und auch Reinigen
- Anwendungsbereiche von Konferenz bis Seminar, von Cafeteria bis Restaurant und sogar im Care-Bereich



Polstervarianten.



Sitzpolster



Sitz- und
Rückenpolster



Vollpolster



Leicht im Design, vielfältig im Einsatz.



scoop bietet eine beeindruckende Gestaltungsvielfalt, die sich an unterschiedliche Einsatzbereiche anpasst – von Cafeteria und Restaurant bis hin zu Konferenz und Seminar. Mit verschiedenen Gestelltypen, wahlweise mit oder ohne Armlehnen, sowie unterschiedlichen Polstervarianten passt sich dieser Stuhl flexibel jeder Umgebung an. Ideal für entspannte Kaffeepausen oder lebhafte Meetings.



Offen für alles. Hauptsache bequem.

Mit seinem Offenen-Rücken-Design kombiniert scoop Leichtigkeit und praktische Funktionalität. Das elegante Design sorgt nicht nur für einen filigranen Look, sondern erleichtert auch das Handling im Alltag. Je nach Gestelltyp kann scoop sogar gestapelt werden. Ideal für Cafés, Bistros oder Seminarräume, wo Dynamik, Leichtigkeit und Effizienz gefragt sind.



advance

ROLAND SCHMIDT DESIGN



Project Timeline



01

Übersicht.

USPs:

- Klapptisch für exklusive Seminar- & Veranstaltungsbereiche
- Gestell aus Aluminium-Druckguss in bewährter T-Form mit integrierten Stapelschienen
- Klappmechanismus mit Ausfallsicherung
- Kabelführung im Tischbein mit optionaler Kabelblende passend zur Gestelloberfläche erhältlich





Klappt perfekt: Design und Funktion vereint.

advance kombiniert elegantes Design mit praktischer Flexibilität. Das Aluminium-Druckguss-Gestell in T-Form mit Stapelschienen bietet Stabilität und einfache Handhabung. Der Klappmechanismus mit Ausfallsicherung garantiert Sicherheit, während die durchdachte Kabelführung im Tischbein für eine aufgeräumte Optik sorgt. Ideal für stilvolle Veranstaltungen.

boards

OSKO+DEICHMANN



Übersicht.

USPs:

- Medientrolley als konsequente Erweiterung der umfangreichen Serie boards
- Perfekt für Präsentationen und Meetings, z.B. mit Hilfe eines großen Bildschirms und Videokonferenzsystems
- Flexibel und schnell einsetzbar in wechselnden Umgebungen, wie z.B. Büros, Meetingräume, Co-Working-Zones etc.
- Die hochwertige Stahlkonstruktion des Gestells und die passende Bildschirmhalterung ermöglichen eine Befestigung von Bildschirmen bis zu 85 Zoll
- Mit praktischer Ablageplatte in verschiedenen Oberflächen
- Zusätzlicher Stauraum auf der Ablagefläche aus Lochblech für die Aufbewahrung, z.B. von boards Hockern, Toolboxes u.ä.

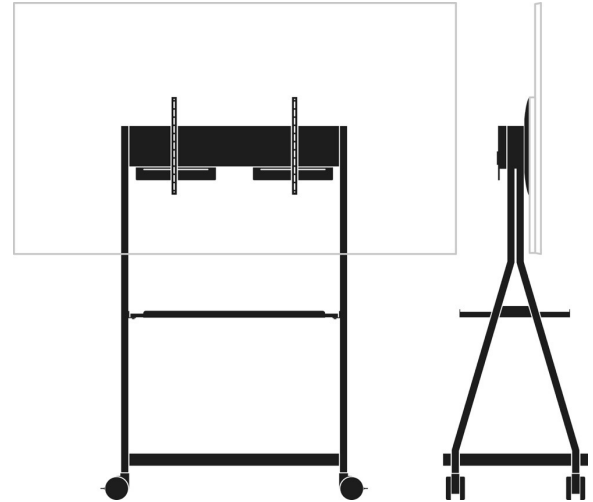

So leicht kommen Präsentationen ins Rollen.

Der Medientrolley aus der boards-Serie ist die konsequente Erweiterung für flexible Präsentationen. Mit seiner robusten Stahlkonstruktion und der passenden Bildschirmhalterung trägt er auch große Screens sicher und stilvoll. Flexibel und schnell einsatzbereit. So ist die Präsentation schon geglückt, bevor sie beginnt.



pads

JEHS+LAUB



Übersicht.

USPs:

- Erweiterung der pads-Familie
- Modernes, frisches Design vereint Komfort und Flexibilität
- Leichter, wendiger Hocker zum Einsatz in Lounge- und Wartebereichen wie Bibliotheken und Co-Working-Zones
- Passend auch in Kombination mit den Sesseln und Sofas der Serie pads
- auf Gleitern oder Rollen erhältlich





Die Würfel sind gerollt.

Egal ob auf Gleitern oder Rollen für dynamisches Sitzen – dieser Hocker bietet immer Flexibilität und Komfort. Als perfekte Ergänzung zu den Sesseln und Sofas der pads-Collection vereint er Mobilität und Bequemlichkeit auf stilvolle Weise. Ideal für Lounge- und Wartebereiche, Co-Working-Spaces und überall dort, wo eine zusätzliche Sitzgelegenheit willkommen ist.

ray work

J E H S + L A U B



Übersicht.

USPs:

- Optional mit wellenförmiger Absteppung bei Modellen 9223 und 9225
- Aus Recyclingkunststoff bei der Gestellfarbe lava
- Dynamisches Sitzenerlebnis dank cleverer Materialkombination sowie Synchronmechanik mit Gewichtsautomatik
- Flexible Rahmenkonstruktion aus Kunststoff, die sich der Körperbewegung anpasst
- Hochwertige Netzbespannung mit wohnlichem Charakter: atmungsaktiv, elastisch und gleichzeitig formbeständig
- Vielfältige Farb- und Materialkombinationen mit Netzbespannung sowie klassischem Vollpolster
- Für den Einsatz im Büro, Konferenzbereich oder Homeoffice, im eleganten sowie wohnlichen Ambiente





Nachhaltigkeit in Perfektion.

ray work in der Farbe lava ist
auch aus recyceltem Kunststoff
erhältlich – ohne Kompromisse
bei Design und Qualität.



Komfort in seiner schönsten Form.

Die flexible Rahmenkonstruktion, auch aus recyceltem Kunststoff in der Farbe lava erhältlich, bietet ausgezeichneten Komfort. Für noch mehr Bequemlichkeit kann ray work in einer vollgepolsterten Version mit eleganter Wellenabsteppung gewählt werden. Ideal für moderne Arbeitsumgebungen, in denen ergonomisches Sitzen und ästhetisches Design perfekt aufeinander abgestimmt sind.

Eleganz und Ergonomie in Perfektion.

Ob im Büro, im Konferenzraum oder im Home-Office: Der besonders leichte und formschöne Drehstuhl ray work passt sich individuell und nahtlos der Umgebung und den Körperbewegungen an und sorgt so für ein völlig neues Sitzerlebnis.



wait

ROLAND SCHMIDT DESIGN



Übersicht.

USPs:

- Zeitloses Design für klassische Wartebereiche
- Robust durch den Einsatz hochwertiger Materialien
- Konsolen aus Alu-Druckguss ermöglicht eine einfache Befestigung auf dem Traversenbalken
- Ein schalenspezifischer Adapter bildet die Brücke zwischen Schale und Konsole zur Anbindung auf der Traverse
- Eine große Bandbreite an Schalen, von Mesh über Kunststoff, Holz und Polster machen den Einsatz in den unterschiedlichsten Anwendungsbereichen interessant
- Optionale Armlehnen außen und zwischen allen Sitzen, sowie Ablagetische bieten weiteren Gestaltungsspielraum



Übersicht.



hero plus Schale

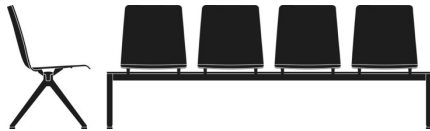
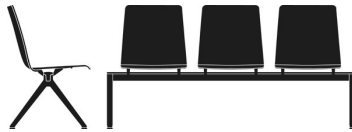

scoop Schale

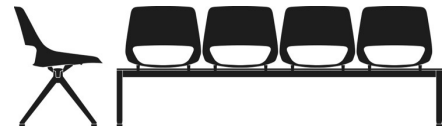
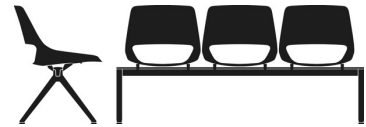



Warten kann so schön sein.

Und es hat sich gelohnt. Mit einer breiten Auswahl an Schalen – von Netz und Kunststoff über Holz bis hin zu Polster – ist wait für verschiedenste Umgebungen ideal geeignet. Als Zweier- bis hin zur Fünfer-Bank erweiterbar, passt sie sich flexibel den Anforderungen an. Optionale Armlehnen und Ablagetische bieten zusätzliche Gestaltungsmöglichkeiten und machen die Bank zu einer vielseitigen Lösung für jeden Wartebereich.

Brunner lebt für Möbel,
die Neues möglich machen.

brunner-group.com